

Número: 072

Descrição: Caixas Redutoras – ISO 5211 (Última revisão).

Dimensional Quadrado:

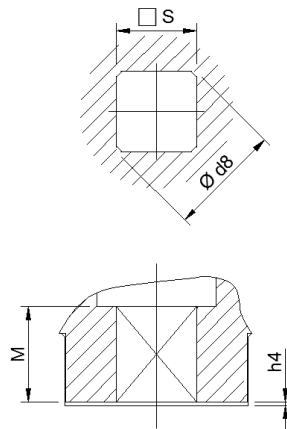

Tipo F.	h4	s (H11)										
F03	1,5	9										
F04	1,5	9	11									
F05	3	9	11	14								
F07	3		11	14	17							
F10	3			14	17	19	22					
F12	3				17	19	22	27				
F14	5						22	27	36			
F16	5							27	36	46		
F25	5								36	46	55	
F30	5											75
	Ød8 min.	12,1	14,1	18,1	22,2	25,2	28,2	36,2	48,2	60,2	72,2	98,2
	M min.	10	12	16	19	21	24	29	38	48	57	77

Tolerâncias:

1 a 3	+0,060 +0,000	18 a 30	+0,130 +0,000
3 a 8	+0,075 +0,000	30 a 50	+0,160 +0,000
8 a 10	+0,090 +0,000	50 a 65	+0,190 +0,000
10 a 18	+0,110 +0,000	65 a 80	+0,190 +0,000

CÓPIA CONTROLADA

Data: 13/01/2025 Revisado por: Rafael B. - Engenharia	Data: 13/01/2025 Aprovado por: Marcelo P. - Engenharia	Data: 13/01/2025 Emitido por: Luis Paulo O. - SGQ
--	---	--

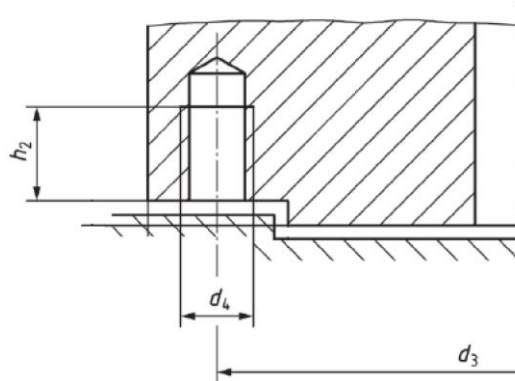
Dimensional Furação:

Tipo Flange	Dimensional			Número de Furos
	h2 min.	d3	d4	
F03	8	Ø 36	M5	4
F04	8	Ø 42	M5	4
F05	9	Ø 50	M6	4
F07	12	Ø 70	M8	4
F10	15	Ø 102	M10	4
F12	18	Ø 125	M12	4
F14	24	Ø 140	M16	4
F16	30	Ø 165	M20	4
F25	24	Ø 254	M16	8
F30	30	Ø 298	M20	8
F35	45	Ø 356	M30	8
F40	54	Ø 406	M36	8
F48	54	Ø 483	M36	12
F60	54	Ø 603	M36	20
F80	63	Ø 813	M42	20
F100	63	Ø 1042	M42	32

Teste de Funcionamento:

- Realizar abertura e fechamento das caixas redutoras, verificando se o funcionamento das mesmas está ocorrendo dentro da normalidade.

Dimensões Adicionais:

- Conforme norma e ou desenhos da Engenharia.

Documentos Exigíveis:

- Fornecedor certificado de qualidade da caixa redutora, amarrando o lote informado fisicamente nas caixas, bem como aprovação do teste de funcionamento pelo fabricante.

**CÓPIA
CONTROLADA**

 Interválvulas	Especificação de Produto Nº 72	Página:	3 de 3
		Revisão:	2
		Emissão:	13/01/2025

- Se solicitado previamente pela Interválvulas, fornecer certificados de componentes e materiais utilizados na fabricação das caixas redutoras.

Características Gerais de Fornecimento:

- Garantia mínima das caixas por 12 meses a contar da emissão da nota fiscal.

**CÓPIA
CONTROLADA**